



Piscines jusqu'à 80m³ max.
Long. max. : 9m

Equipement

- A** Capot amovible muni d'une sécurité mécanique
- B** Boîtier de commande pour la filtration (automatique ou manuel) et l'éclairage.
- C** Partie enterrée regroupant :
 - la pompe de filtration (1,8 m³/h)
- D** Deux cartouches de filtration amovibles avec paniers ramasse feuilles
- E** Balnéothérapie (bouton de régulation d'air)
- F** Skimmers, deux ouvertures pour l'aspiration d'eau
- G** Buse de refoulement gros débit orientable
- H** Projecteur LED blanc + Télécommande > Couleur en option

OPTIONS INTÉGRABLES :

- By-Pass
- Nage à contre courant
- Electrolyseur au sel
- Régulateur de PH



Schéma de principe



Plan côté du MX

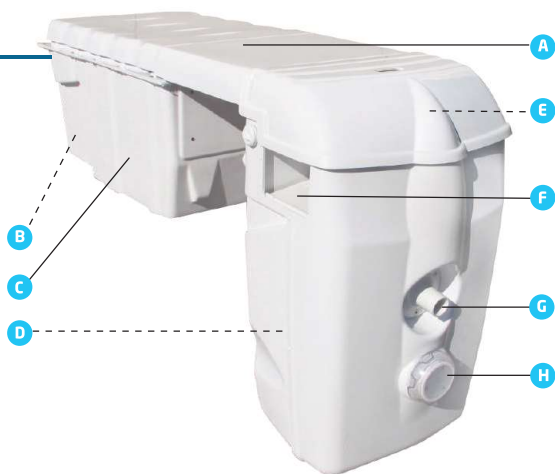
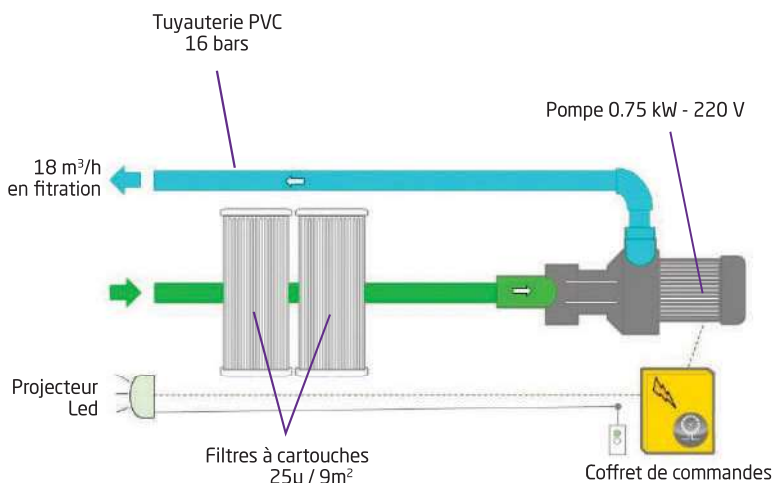